

KULIM ADVANCED TECHNOLOGIES SDN BHD	NO. DOKUMEN	OP.BR-02
BORANG PERMOHONAN PROGRAM SKIL PROFESIONAL	NO. PINDAAN	00
	TARIKH KUAT KUASA	10 OKTOBER 2022

KULIM ADVANCED TECHNOLOGIES SDN BHD
PROGRAM SKIL PROFESIONAL YPPB

Ref No: _____

BORANG PERMOHONAN

1. Technology Data Scientist
 2. System Integration
 3. Specialist in CAD/CAM
 – Robotic & Automation
 - Advanced Computer Numerical Control & Manufacturing

A) MAKLUMAT PEMOHON

NAMA PENUH											GAMBAR	
NO KAD PENGENALAN												
ALAMAT												
	POSKOD				NEGERI							
TARIKH LAHIR				UMUR								
JANTINA	Lelaki				Perempuan							
BANGSA				AGAMA								
NO TEL RUMAH				NO HP								
LESEN MEMANDU	B2				D				L			
							Tiada					

B) PENCAPAIAN AKADEMIK & KEMAHIRAN PEMOHON

KELULUSAN	SKM	DIPLOMA		IJAZAH		Lain-lain :	
NAMA INSTITUSI						BIDANG	

C) MAKLUMAT BAPA/WARIS/PENJAGA

NAMA							
UMUR					NO HP		
PEKERJAAN							
ALAMAT							
	POSKOD				NEGERI		

D) PEKERJAAN: (UNTUK PROGRAM SEPARUH MASA SAHAJA)

NAMA SYARIKAT							
SEKTOR							
JAWATAN SEKARANG							

E) PENGAKUAN PEMOHON:

Saya mengaku bahawa segala butiran yang disertakan adalah benar. Sekiranya ada yang tidak benar, maka permohonan saya akan terbatal dengan sendirinya.

NAMA:

TARIKH:.....

.....
TANDATANGAN PEMOHON:

Sila sertakan bersama:

- Salinan Sijil Lahir & Kad Pengenalan pemohon yang telah disahkan.
- Salinan Sijil Tamat Pengajian pemohon yang telah
- Salinan Pencapaian Sijil Akademik pemohon (SKM/Diploma/Ijazah) yang telah disahkan.
- Salinan Slip Gaji pemohon (untuk permohonan Program Separuh Masa) yang telah disahkan.
- Salinan Surat Lantikan Jawatan dari majikan yang telah disahkan
- Borang Akuan Penjamin
- Borang Pelepasan Majikan (untuk Program Specialist CAD/CAM sahaja)
- Resume

Pengesahan hanya boleh dilakukan oleh samada Wakil Rakyat, Pegawai Kerajaan Kumpulan A, Pengamal Undang2, Jaksa Pendamai, Pengetua Sekolah Kerajaan, Pegawai Polis Berpangkat ASP ke atas, Penghulu, Ketua Kampung, Imam Masjid, Penggawa, Tua Rumah, Ketua Kaum atau mukim yang bertauliah.

Maklumat di dalam borang ini akan digunakan untuk panggilan temuduga. Pemilihan dibuat selepas proses temuduga dan ujian yang dijalankan.



PENERAJU SKIL / PROFESSIONAL (SILA BULATKAN YANG BERKENAAN)

AKUAN

SAYA MENGAKU SEMUA KETERANGAN DAN MAKLUMAT YANG DIBERIKAN ADALAH BENAR. PIHAK YAYASAN PENERAJU PENDIDIKAN BUMIPUTERA (YAYASAN PENERAJU) BERHAK MENOLAK / MEMBATALKAN PERMOHONAN SEKIRANYA MAKLUMAT YANG DIBERIKAN DIDAPATI PALSU.

AKTA PERLINDUNGAN DATA PERIBADI

SAYA MEMBENARKAN PIHAK YAYASAN PENERAJU PENDIDIKAN BUMIPUTERA (YAYASAN PENERAJU) MENGGUNAKAN MAKLUMAT YANG TERKANDUNG DALAM BORANG INI UNTUK PERMOHONAN PEMBIAYAAN PENDIDIKAN PENERAJU SKIL ILTIZAM/SKIL MAHIR SEJAJAR DENGAN AKTA PERLINDUNGAN DATA PERIBADI 2010.

ARAHAN

1. SILA ISIKAN TEMPAT KOSONG DENGAN MENGGUNAKAN HURUF BESAR SAHAJA
2. SESUDAH SELESAI, SILA PASTIKAN DOKUMEN-DOKUMEN YANG DIPERLUKAN (SEPERTI TERTERA DALAM SENARAI DOKUMEN) DIBAWA BERSAMA KETIKA SESI PEMILIHAN

SUMBER MAKLUMAT

SAYA MENGETAHUI TENTANG PROGRAM INI MELALUI:

BAHAGIAN A: MAKLUMAT PEMOHON (SILA GUNAKAN HURUF BESAR SAHAJA)

NAMA :	
TARAF KEWARGANEGARAAN :	
NO KAD PENGENALAN :	
JANTINA :	
AGAMA :	
ETNIK :	
STATUS PERKAHWINAN (BUJANG/BERKAHWIN) :	
ALAMAT SURAT MENYURAT :	
BANDAR :	
POSKOD :	
NEGERI :	
NOMBOR TELEFON RUMAH :	
NOMBOR TELEFON BIMBIT 1 :	
NOMBOR TELEFON BIMBIT 2 :	
E-MEL :	
NAMA BANK (AKTIF) :	
NOMBOR AKAUN BANK (AKTIF) :	
MENETAP BERSAMA :	

BAHAGIAN B: MAKLUMAT IBU BAPA (SILA GUNAKAN HURUF BESAR SAHAJA)

BAPA PENJAGA /		IBU PENJAGA /	
NAMA:		NAMA:	
NO KAD PENGENALAN:		NO KAD PENGENALAN:	
TARAF KEWARGANEGARAAN :		TARAF KEWARGANEGARAAN :	
ETNIK :		ETNIK:	
AGAMA:		AGAMA:	
NO TELEFON (BIMBIT 1):		NO TELEFON (BIMBIT 1):	
NO TELEFON (BIMBIT 2):		NO TELEFON (BIMBIT 2):	
NO TELEFON (RUMAH):		NO TELEFON (RUMAH):	
PEKERJAAN / BERSARA / PENCEN / MENINGGAL DUNIA (JIKA BERKAITAN):		PEKERJAAN / BERSARA / PENCEN / MENINGGAL DUNIA (JIKA BERKAITAN):	
MAJIKANN(JIKA BERKENAAN):		MAJIKAN (JIKA BERKENAAN):	
GAJI / PENDAPATAN SEBULAN (TERMASUK HASIL TANAH / RUMAH SEWA / PENCEN / BANTUAN / DAN LAIN-LAIN JIKA ADA):		GAJI / PENDAPATAN SEBULAN (TERMASUK HASIL TANAH / RUMAH SEWA / PENCEN / BANTUAN / DAN LAIN-LAIN JIKA ADA):	
STATUS PERKAHWINAN:		STATUS PERKAHWINAN:	

BAHAGIAN C: STATUS PEMOHON (SILA GUNAKAN HURUF BESAR SAHAJA)

STATUS (BELAJAR / BEKERJA / MENGGANGGUR)	
JIKA BELAJAR:	
NAMA INSTITUSI / SEKOLAH / KOLEJ /	
UNIVERSITI SIJIL	
GRADE / CGPA	
JIKA BEKERJA:	
NAMA SYARIKAT	
TARIKH MULA BEKERJA	
JAWATAN	
GAJI BULANAN	
JIKA MENGGANGGUR:	
NYATAKAN SEBAB	

BAHAGIAN D: AKUAN (TANDAKAN YA / TIDAK)

STATUS PEMOHON	YA / TIDAK
SAYA PERNAH MENGIKUTI PROGRAM DIBAWAH YAYASAN PENERAJU	
JIKA YA, SILA NYATAKAN NAMA PROGRAM: _____	
STATUS KELUARGA PEMOHON	YA / TIDAK
KELUARGA SAYA PERNAH MENGIKUTI PROGRAM DIBAWAH YAYASAN PENERAJU	
JIKA YA, SILA NYATAKAN NAMA PROGRAM DAN NAMA PENERIMA FAEDAH: _____	
STATUS SIJIL YANG DIPEROLEHI/BAKAL DIPEROLEHI	YA / TIDAK
SAYA PERNAH / BAKAL MEMPUNYAI SIJIL STPM/MATRIKULASI / POLITEKNIK & INSTITUSI TEKNIKAL / SKM 1, 2, 3, 4 & 5 / DIPLOMA / DEGREE / DAN LAIN-LAIN JIKA PERNAH, SILA NYATAKAN DAN SERTAKAN	
SALINAN DOKUMEN BERSAMA BORANG INI: _____	

BAHAGIAN E: MAKLUMAT PEWARIS UNTUK DIHUBUNGI - JIKA KECEMASAN (SILA GUNAKAN HURUF BESAR SAHAJA)

(1) NAMA :		(2) NAMA :	
NO TELEFON (BIMBIT 1):		NO TELEFON (BIMBIT 1):	
NO TELEFON (BIMBIT 2):		NO TELEFON (BIMBIT 2):	
NO TELEFON (RUMAH):		NO TELEFON (RUMAH):	
HUBUNGAN DENGAN PEMOHON :		HUBUNGAN DENGAN PEMOHON :	

BAHAGIAN F : AKUAN

1. SAYA BEBAS DARI HIV, HEPATITIS, TUBERCULOSIS, H1N1, TIDAK BUTA WARNA ATAU MENGHIDAP PENYAKIT-PENYAKIT BERJANGKIT DAN / ATAU KRONIK LAIN ATAU TIDAK BERADA DI BAWAH PENGARUH DADAH DAN / ATAU ALKOHOL YANG BOLEH MENJEJASKAN SAYA DARIPADA MENGIKUTI PROGRAM INI;

2. SAYA TIDAK AKAN MENGGUNA, MEMBAWA, MEMILIK DAN MENJUAL DADAH DAN/ATAU ALKOHOL SEPANJANG TEMPOH LATIHAN DAN SEMASA BERTUGAS;

3. SAYA BERHAK DIGANTUNG, DIBERHENTIKAN ATAU DTARIK BALIK PEMBIAYAAN PENDIDIKAN DENGAN SERTA MERTA SEKIRANYA SAYA DIDAPATI MEMBERI MAKLUMAT PALSU ATAU MELANGGAR SYARAT-SYARAT YANG TERSEMBUNYI DI ATAS;

4. SAYA TIDAK TERIKAT DENGAN MANA-MANA PENAJA BIASISWA / PINJAMAN LAIN;

5. SAYA MENGAKU TELAH MEMBACA DAN MEMAHAMI SEMUA MAKLUMAT BORANG INI. SEMUA KETERANGAN DAN MAKLUMAT YANG DIBERIKAN ADALAH BENAR. YAYASAN PENERAJU BERHAK MENOLAK/MEMBATALKAN PERMOHONAN DAN PEMBIAYAAN PENDIDIKAN (SEMASA DALAM PROGRAM) SEKIRANYA MAKLUMAT YANG DIBERIKAN DIDAPATI PALSU.

TANDATANGAN,

.....

NAMA:

NO KAD

PENGENALAN:

TARIKH:



DEKLARASI PENJAMIN
BAGI PERJANJIAN PEMBIAYAAN PENDIDIKAN

Sukacita diingatkan bahawa Tuan/Puan sebagai Penjamin adalah menjadi tanggungjawab bersama terhadap kewajipan dan tanggungan-tanggungan dengan Calon di bawah Perjanjian Pembiayaan Pendidikan yang akan Tuan/Puan tandatangani.

Saya [Nama Penuh],

..... [No. Kad Pengenalan], beralamat tetap

.....

..... ,

nombor telefon , adalah seorang warganegara Malaysia berumur 18 tahun ke atas, waras dan sempurna akal dengan penuh kesedaran, relahati tanpa sebarang tekanan, paksaan dan dorongan mengaku, berikrar dan berjanji bahawa:-

1. Saya bersetuju dan relahati untuk menjadi Penjamin kepada Calon [Nama Penuh Calon] [No. Kad Pengenalan Calon] mengikut syarat-syarat dan terma Perjanjian Pembiayaan Pendidikan yang ditetapkan oleh pihak Yayasan Peneraju Pendidikan Bumiputera;

2. Saya bukanlah seorang yang/ yang akan bankrap atau masih belum dilepaskan dari perintah kebangkrapan yang dibuat oleh mana-mana mahkamah yang mempunyai bidangkuasa yang sedemikian sama ada tempatan atau sebaliknya dan tidak terdapat apa-apa prosiding undang-undang yang sedang/ akan diambil terhadap saya.

Saya mengaku bahawa deklarası yang dinyatakan di atas adalah benar dan lengkap.

Tandatangan Penjamin

Tarikh :

Sila sertakan bersama Deklarasi ini satu salinan Kad Pengenalan Penjamin yang disahkan benar.

NOTIS AKTA PERLINDUNGAN DATA PERIBADI 2010

Notis data peribadi ini dikeluarkan bagi tujuan mematuhi keperluan undang-undang di bawah Akta Perlindungan Data Peribadi 2010 ("**PDPA**") dan khususnya di bawah Seksyen 7 PDPA. Notis PDPA ini menerangkan cara Yayasan Peneraju Pendidikan Bumiputera ("**Yayasan Peneraju**") mengumpul dan mengendalikan maklumat peribadi anda mengikut PDPA. Sila ambil perhatian bahawa Yayasan Peneraju boleh meminda notis ini pada bila-bila masa tanpa apa-apa notis diberikan terlebih dahulu.

1. DATA PERIBADI

Bagi membolehkan Yayasan Peneraju memproses permohonan anda, Yayasan Peneraju perlu dan/atau mungkin diperlukan untuk mengumpul, merekod, memegang, mengguna, mendedahkan dan menyimpan maklumat peribadi dan kewangan anda, termasuk tetapi tidak terhad kepada:

- a) nama;
- b) nombor telefon;
- c) alamat;
- d) alamat mel elektronik;
- e) fotograf;
- f) nombor kad pengenalan dan/atau pasport;
- g) maklumat akaun bank;
- h) keputusan akademik;
- i) maklumat perubatan;
- j) semua maklumat peribadi lain yang diminta dalam borang permohonan; dan
- k) semua maklumat peribadi lain yang boleh dikumpulkan oleh Yayasan Peneraju daripada anda pada masa akan datang;

(kemudian daripada ini dirujuk secara kolektif sebagai "**Data Peribadi**").

2. KEWAJIPAN MEMBEKALKAN DATA PERIBADI

Anda wajib membekalkan Data Peribadi anda kepada Yayasan Peneraju. Sekiranya anda gagal berbuat demikian, Yayasan Peneraju berhak untuk tidak meneruskan pemprosesan permohonan anda.

3. SUMBER DATA PERIBADI

Yayasan Peneraju akan mendapatkan Data Peribadi daripada anda dan pelbagai sumber, termasuk tetapi tidak terhad kepada:

- a) maklumat yang diberikan di dalam borang permohonan; atau
 - b) komunikasi lisan dan bertulis dengan Yayasan Peneraju; atau
 - c) pihak ketiga termasuk tetapi tidak terhad kepada majikan dan penjamin; atau
- d) sumber-sumber lain yang mana anda telah memberikan persetujuan untuk mendedahkan maklumat berkaitan anda.

4. TUJUAN MEMPROSES DATA PERIBADI

Tujuan memproses atau/dan menggunakan Data Peribadi anda adalah untuk, tetapi tidak terhad kepada:

- a) berkomunikasi dengan anda;
- b) mentadbir dan menjalankan penilaian terhadap permohonan anda untuk mendapatkan biasiswa daripada Yayasan Peneraju;
- c) menyediakan perkhidmatan kepada anda;
- d) memproses transaksi pembayaran kepada anda;
- e) tujuan pentadbiran;
- f) tujuan keselamatan dan pencegahan penipuan;
- g) penyimpanan rekod dalaman;
- h) analisis statistik;
- i) tadbir urus korporat Yayasan Peneraju;
- j) melindungi atau menguatkuasakan hak Yayasan Peneraju untuk mendapatkan semula apa-apa hutang kepada Yayasan Peneraju;
- k) apa-apa tujuan lain yang dikehendaki oleh mana-mana undang-undang, peraturan dan/atau pihak berkuasa pengawalseliaan yang berkaitan;
- l) untuk fungsi dan operasi program berkaitan; dan
- m) untuk penggunaan promosi dalam pelbagai format yang tidak terhad kepada media (tradisional dan baharu), dek pembentangan, penerbitan, cagaran dan sebagainya.

5. HAK MEMOHON UNTUK AKSES DAN MEMBUAT PERTANYAAN

5.1 Anda boleh, pada bila-bila masa memohon untuk akses kepada, atau memohon untuk pembaikan atau pembedahan Data Peribadi anda atau menghadkan pemprosesan Data Peribadi tersebut oleh Yayasan Peneraju mengikut mana-mana yang berkenaan, tertakluk kepada pengecualian dan sekatan yang terkandung di bawah undang-undang yang berkenaan. Sekiranya anda ingin berbuat demikian, sila hubungi Yayasan Peneraju melalui e-mel, panggilan telefon atau surat-menyurat.

5.2 Anda boleh menghubungi Yayasan Peneraju jika anda mempunyai apa-apa pertanyaan atau aduan berhubung Data Peribadi anda yang diberikan kepada Yayasan Peneraju.

5.3 Walau apa pun Klausa 5.1 dan 5.2, Yayasan Peneraju berhak untuk menolak permohonan anda untuk mengakses dan/atau membuat pembetulan ke atas Data Peribadi anda setakat yang dibenarkan di bawah undang-undang yang berkenaan.

6. PENDEDAHAN DATA PERIBADI

6.1 Data Peribadi anda yang diberikan kepada atau diperoleh oleh Yayasan Peneraju akan disimpan secara sulit. Walau bagaimanapun, Yayasan Peneraju mungkin perlu untuk menggunakan khidmat organisasi pihak ketiga, penyedia perkhidmatan atau individu untuk mengendalikan perkhidmatan tertentu bagi pihak Yayasan Peneraju. Dalam keadaan demikian, anda dengan ini bersetuju bahawa Yayasan Peneraju boleh mendedah dan memindahkan Data Peribadi anda kepada pihak ketiga tersebut, di dalam atau di luar Malaysia termasuk tanpa had, seperti berikut:

- a) rakan program; atau
- b) rakan strategik; atau
- c) Penjamin (*Pledger*); atau
- d) bank dan institusi kewangan; atau
- e) institusi pendidikan; atau
- f) penyedia insurans; atau
- g) penyedia kemudahan penyimpanan; atau
- h) firma undang-undang yang mewakili Yayasan Peneraju; atau
- i) pihak lain yang dianggap perlu oleh Yayasan Peneraju.

6.2 Yayasan Peneraju juga boleh mendedah dan memindahkan maklumat kepada mana-mana badan berkanun, badan pengawalseliaan dan/atau pihak berkuasa kerajaan apabila perlu berbuat demikian tertakluk kepada undang-undang.

YAYASAN PENERAJU PENDIDIKAN BUMIPUTERA

AKUAN PEMOHON

Saya dengan ini mengaku bahawa saya telah membaca, memahami dan bersetuju dengan pernyataan dan terma yang terkandung di sini.

.....

NAMA:

NO. K/P:

TARIKH:

AKUJANJI

NAMA PENUH : _____

NO KAD PENGENALAN : _____

Saya seperti penama di atas mengaku memahami dan akan mengikuti segala keperluan program seperti mana yang dikehendaki oleh pihak Yayasan Peneraju Pendidikan Bumiputera (PENAJA) dan juga Kulim Advanced Technologies Sdn Bhd (Pusat Latihan).

Tempat Latihan : Kulim Advanced Technologies Sdn Bhd,
Tingkat 1, KHTP Techno Center,
Kulim Hi-Tech Park,
09090 Kulim, Kedah.

Waktu Latihan : 8.30 Pagi - 5.00 Petang

Hari Latihan : Sabtu atau seperti yang dipersetujui antara tenaga pengajar dan pelatih.

Kehadiran : Wajib hadir 20 sesi pertemuan.

Saya mengesahkan bahawa saya BEKERJA / TIDAK BEKERJA* pada hari Sabtu.

Jika **BEKERJA**, saya telah mendapatkan perlepasan daripada majikan saya seperti di ruangan **PENGESAHAN MAJIKAN** dibawah.

PENGESAHAN MAJIKAN (DI ISI JIKA BEKERJA PADA HARI SABTU)

Dengan ini, majikan bersetuju untuk memberi pelepasan kepada pekerjaanya mengikuti kursus seperti di atas, tertakluk kepada syarat yang telah difetapkan.

NAMA : _____
JAWATAN : _____
TARIKH : _____

TANDATANGAN & COP SYARIKAT

TANDATANGAN PEMOHON

.....
NAMA :
TARIKH :

* Potong yang mana tidak berkaitan



KULIM ADVANCED TECHNOLOGIES SDN BHD (373476-T)
1st FLOOR KHTP TECHNO CENTRE, KULIM HI-TECH PARK, 09000 KULIM, KEDAH DARUL AMAN.
TEL: 044031633 FAX: 044031628 E-MAIL: customerservice@ktechno.com.my

 BORANG PELEPASAN MAJIKAN	NO. DOKUMEN	OP.BR-11
	NO. PINDAAN	00
	TARIKH KUAT KUASA	10 OKTOBER 2022



KULIM ADVANCED TECHNOLOGIES SDN. BHD.
 1ST FLOOR KHTP TECHNO CENTER,
 09090 KULIM HI-TECH PARK,
 KEDAH DARUL AMAN.
 Tel no. 04-4031633 Fax no. 04-4031628

BORANG PELEPASAN MAJIKAN PROGRAM SKIL PROFESIONAL YPPB

MAKLUMAT TEMPAT KERJA PEMOHON

Nama Pemohon

No Kad

Pengenalan

No HP

Nama Syarikat

Alamat Syarikat

No Tel Pejabat

No. Batch Pekerja

Jawatan

Pihak yang boleh dihubungi Jika berlaku sebarang kecemasan.

Nama

No HP

Pertalian

Pemohon

PENGESAHAN MAJIKAN

Dengan ini, majikan bersetuju untuk memberi pelepasan kepada pekerjaanya mengikut kursus seperti di atas, tertakluk kepada syarat yang telah ditetapkan.

oleh :

.....

Nama :

Jawatan :

Tarikh :

Cop Syarikat

KULIM ADVANCED TECHNOLOGIES SDN BHD	NO. DOKUMEN	OP.BR-08
BORANG TEMUDUGA PROGRAM SKIL PROFESIONAL	NO. PINDAAN	00
	TARIKH KUAT KUASA	10 OKTOBER 2022



Ref No

**BORANG TEMUDUGA
PROGRAM SKIL PROFESIONAL
KULIM ADVANCED TECHNOLOGIES SDN BHD**

**PROGRAM : DATA SCIENTIST
SPECIALIST IN CAD/CAM
SYSTEM INTEGRATION**

MAKLUMAT DIRI

- 1. Nama Calon : _____

- 2. I/C No :

--	--	--	--	--	--	--	--	--	--	--	--	--	--	--	--	--	--	--	--	--

- 3. Umur :

--	--

 Tahun

- 4. Status Perkahwinan : Bujang Berkahwin

- 5. Tinggal Bersama : Ibu Bapa Penjaga Keluarga Sendirian

- 6. Lesen Memandu : B2 D Tiada

KESIHATAN DIRI

- 1. Adakah anda mempunyai sebarang masalah kesihatan? (YA/TIDAK)
 Jika YA, sila nyatakan jenis : _____

- 2. Adakah anda pernah mengalami kemalangan? (YA/TIDAK)
 Jika YA, sila nyatakan jenis : _____

- 3. Adakah anda mempunyai alahan makanan? (YA/TIDAK)
 Jika YA, sila nyatakan jenis alahan makanan: _____

- 4. Adakah anda merokok? (YA/TIDAK)

- 5. Adakah anda pernah mengambil barang terlarang (dadah)? (YA/TIDAK)
 Jika YA, sila nyatakan jenis bahan : _____

BERHUBUNG PEKERJAAN (PROGRAM SEPENUH MASA)

1. Adakah anda pernah bekerja di Industri? (YA/TIDAK)

Jika YA, sila nyatakan nama Industri : _____
: _____

2. Berikan sebab anda tidak menyambung pekerjaan sebelum ini

3. Jika anda tidak pernah bekerja di Industri,

Adakah anda bersedia jika ditempatkan di mana-mana industri (SETUJU/TIDAK SETUJU)

BERHUBUNG PEKERJAAN (PROGRAM SEPARUH MASA)

1. Nama syarikat terkini : _____

2. Tempoh perkhidmatan : _____

3. Apakah tujuan anda menghadiri program tersebut?

4. Sekiranya majikan meminta anda untuk bekerja pada hari kelas diadakan, apakah tindakan anda?

SOALAN UMUM

1. Berikan 2 sebab anda memilih untuk mengikuti program di Kulim Advanced Technologies Sdn. Bhd.

I :

II :

2. Nyatakan kelebihan anda :

I :

II :

Nama :
I/C No :

Markah : %

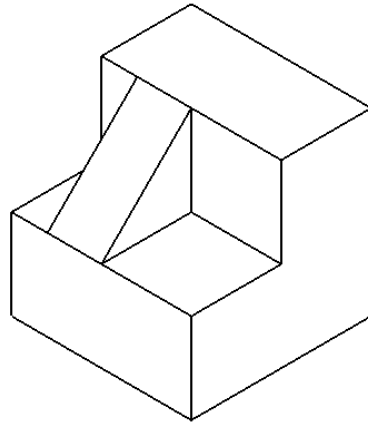

Keluarkan pandangan **hadapan, atas dan sisi** untuk sudut pandangan pertama (*first-angle*) dan sudut pandangan ketiga (*third-angle*) serta simbol setiap sudut tersebut.

Jawapan:

Third-angle Projection

First-angle Projection

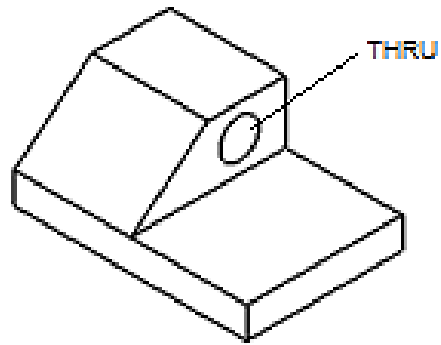

Third-angle Projection

First-angle Projection

**SENARAI SEMAK PERMOHONAN YAYASAN PENERAJU PENDIDIKAN BUMIPUTERA (YPPB)
CAD/CAM**

BIL	JENIS-JENIS DOKUMEN	TINDAKAN	
		YA	TIDAK
1	BORANG PENDAFTARAN KTECHNO BESERTA GAMBAR		
2	BORANG PENDAFTARAN YPPB		
3	BORANG AKTA PERLINDUNGAN		
4	BORANG SURAT AKUAN PENJAMIN		
5	BORANG TEMUDUGA		
6	SOALAN TEMUDUGA		
7	SALINAN KAD PENGENALAN PEMOHON		
8	SALINAN KAD PENGENALAN PENJAMIN		
9	SALINAN SIJIL LAHIR PEMOHON		
10	RESUME		
11	SIJIL TAMAT PENGAJIAN		
12	TRANSKRIP PEPERIKSAAN		
13	SURAT TAWARAN KERJA		
14	SLIP GAJI TERKINI		
15	SURAT PELEPASA MAJIKAN		